

ИНДИВИДУАЛЬНЫЙ ПРЕДПРИНИМАТЕЛЬ
ВОРОБЬЁВ АНДРЕЙ АЛЕКСЕЕВИЧ

305019 Курск, ул. Нижняя Раздельная, д. 41 тел. 8-(920) 267-37-86
E-mail: andr.vorobyev@gmail.com



**Дизайн-проект
благоустройства дворовой территории по адресу:
Курская область, Октябрьский район, поселок Прямицыно,
ул. Первомайская, МКД № 2**

Том 1

Заказчик: Администрация муниципального образования
«поселок Прямицыно» Октябрьского района Курской области

Инов. № подл.	Подп. и дата	Инов. № дубл.	Взам. ...в. №	Подп. и дата

г. Курск 2020 г.

СОСТАВ ПРОЕКТА

№ п/п	Обозначение	Наименование	Примечание
1		Том 1. Дизайн-проект благоустройства дворовой территории по адресу: Курская область, Октябрьский район, поселок Прямицыно, ул. Первомайская, МКД № 2	
2		Том 2. Сметы к дизайн-проекту благоустройства дворовой территории по адресу: Курская область, Октябрьский район, поселок Прямицыно, ул. Первомайская, МКД № 2	

Подп. и дата		Взам. инв.		Инв. № дубл.		Подп. и дата	
Инв. № подл.	Лит	Изм.	№ докум.	Подп.	Дата	Состав проекта	
	Разраб.		Воробьев А.А.	<i>[Подпись]</i>			
	Пров.						
	Т. контр.						
	Н. контр.						
	Утв.		Воробьев А.А.	<i>[Подпись]</i>			
	Лит	Лист	Листов				
	ИП Воробьев А.А.	Алек2еевич	6				

Конструкция покрытия

Тип 1

Асфальтобетон плотный горячий (Тип Б, марка II)	- 60 мм
Розлив эмульсии ЭБК-1 по ГОСТ 52128-2003 расход	- 0,6 л/м ²
Щебень М800 (фр.40-70) по ГОСТ 8267-93* с учетом расклинцовки щебнем М800 (фр.5-25)	- 200 мм
Песок мелкозернистый по ГОСТ 8736-2014 Кф=6м/сут.	- 200 мм
Уплотненный грунт, Купл.=0,98	

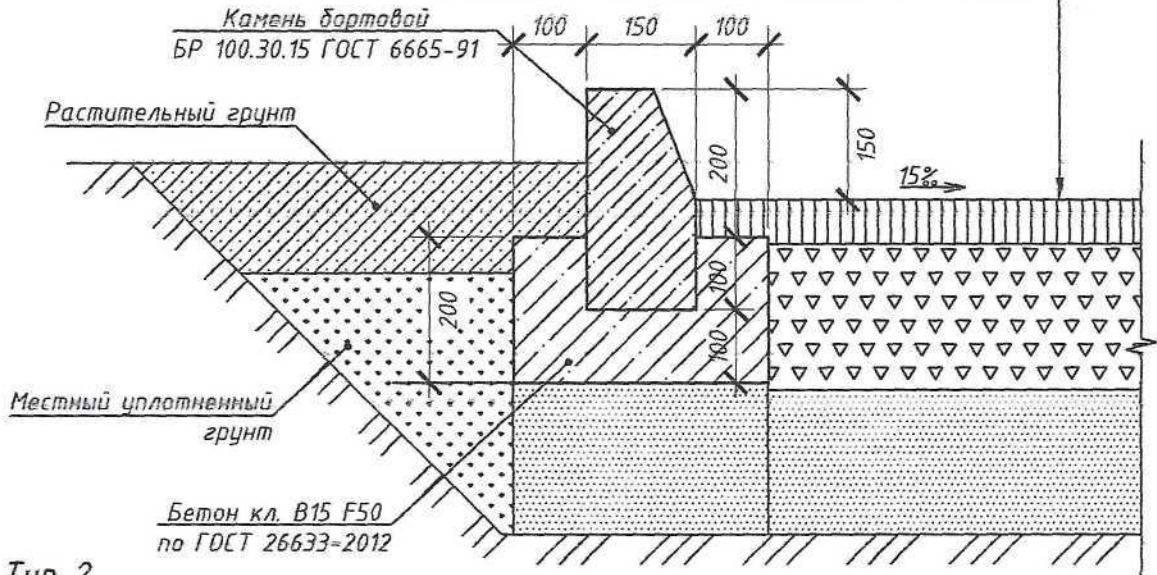

Тип 2

Мелкозернистый асфальтобетон по ГОСТ 9128-2013 (Тип Г, марка III)	- 40 мм
Розлив эмульсии ЭБК-1 по ГОСТ 52128-2003 расход	- 0,6 л/м ²
Щебень М800 (фр.40-70) по ГОСТ 8267-93* с учетом расклинцовки щебнем М800 (фр.5-25)	- 100 мм
Песок мелкозернистый по ГОСТ 8736-2014 Кф=6м/сут.	- 200 мм
Уплотненный грунт, Купл.=0,98	

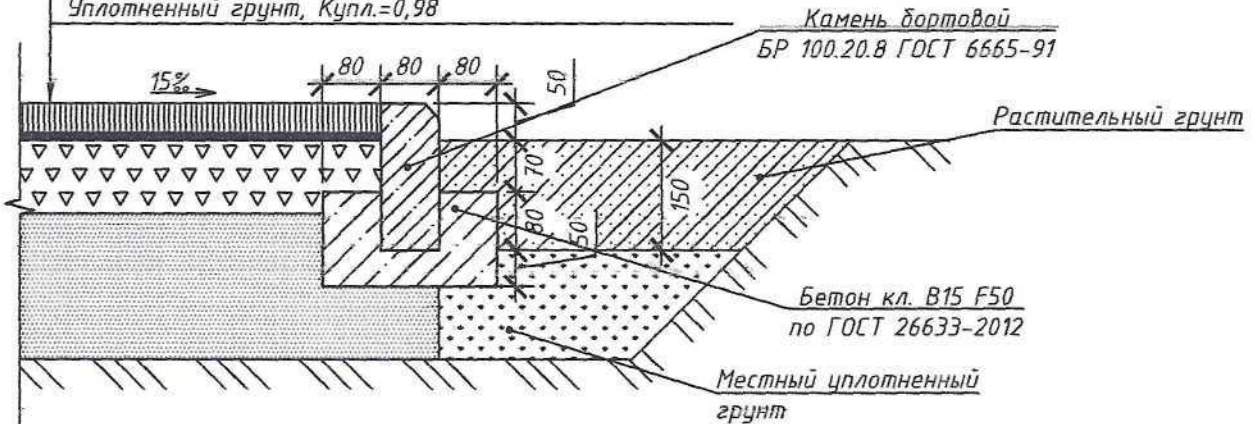

ЯНО
 Соглас
 Подп. и дата
 Инв. № подл.

Изм.	Колуч.	Лист	№ док.	Подп.	Дата
Разраб.					01.20
Проверил					01.20
Н. контр.					01.20
Рук. проекта	Воробьев				01.20

01.20/09-ЭП

Благоустройство дворовой территории многоквартирного дома №2 по ул. Первомайская в п. Прямыцыно Октябрьского района Курской области

Благоустройство дворовой территории в п. Прямыцыно

Конструкции покрытия

ИП Воробьев С.Н.



Узел
установки лавок

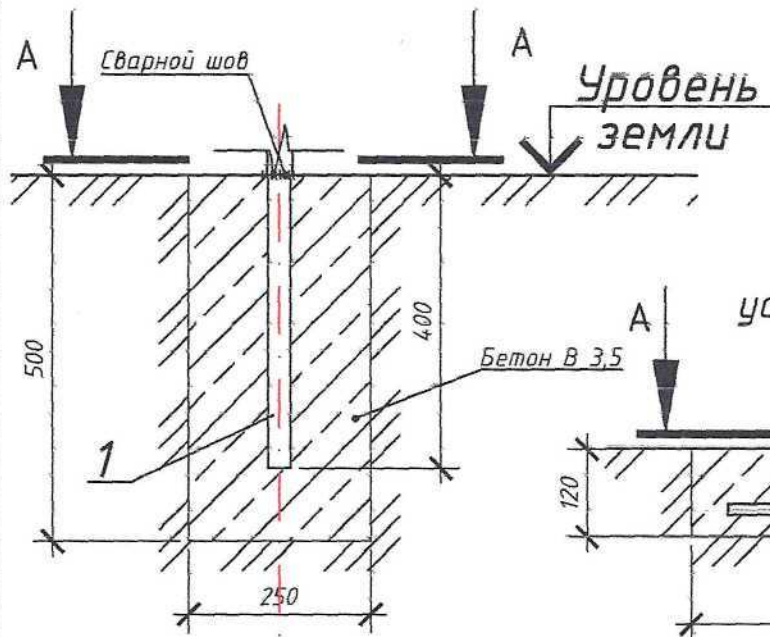

Узел
установки урн

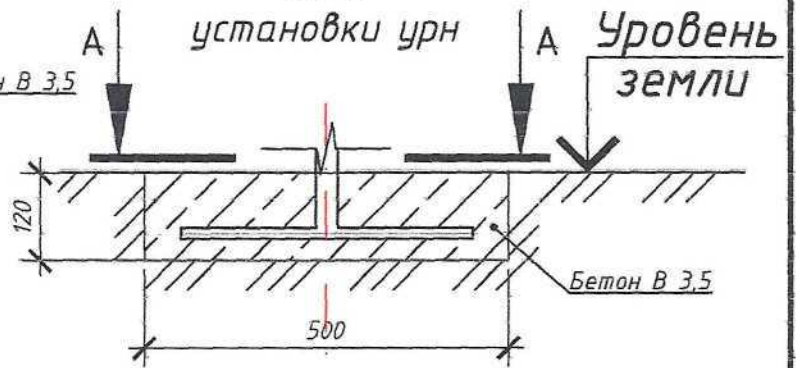

a-a

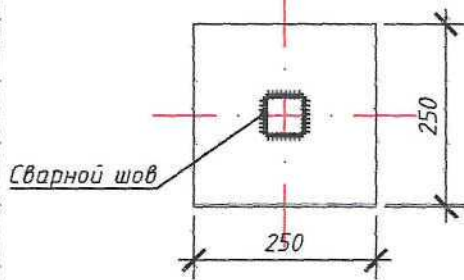

a-a

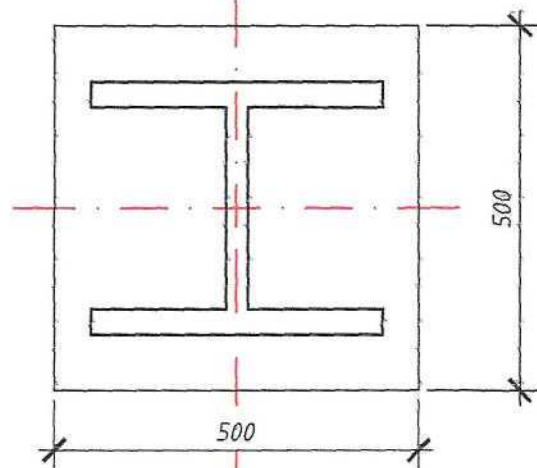

Спецификация закладных деталей

Соглас	ДНО
	Взам. инв. №
Подп. и дата	Изм.
	Кол.уч.
Инв. № подл.	Лист
	№ док.
	Подп.
	Дата
	Изм.
	Кол.уч.
	Лист
	№ док.
	Подп.
	Дата
	Изм.
	Кол.уч.
	Лист
	№ док.
	Подп.
	Дата

Поз.	Обозначение	Наименование	Кол.	Масса, ед., кг	Примечание
1	ГОСТ 8639-82	Квадрат 10 мм			
		Элемент L=400 мм	8	0,31	
01.20/09-ЭП					
Благоустройство дворовой территории многоквартирного дома №2 по ул. Первомайская в п. Прямычно Октябрьского района Курской области					
Изм.	Кол.уч.	Лист	№ док.	Подп.	Дата
Разраб.					01.20
Проверил					01.20
Благоустройство дворовой территории в п. Прямычно					
Узлы установки лавок и урн					
Н. контр.					01.20
Рук. проекта	Воробьев				01.20



ПОЯСНИТЕЛЬНАЯ ЗАПИСКА

к сметной документации: «Благоустройство дворовой территории многоквартирного дома №2 по ул. Первомайская в п. Прямицыно Октябрьского района Курской области». Место расположения объекта – п. Прямицыно Октябрьского района Курской области
Заказчик – Администрация п. Прямицыно Октябрьского района Курской области
Нормативы цены строительства для объектов, аналогичных по назначению и данные об объектах-аналогах отсутствуют.

Сметная документация составлена в сметно-нормативной базе ФЕР-2001 ФСНБ-2017 Минстроя России с использованием федеральных единичных расценок.

При составлении сметной документации учтены накладные расходы по видам строительно-монтажных работ согласно МДС 81-33.2004. Сметная прибыль начислена от ФОТ по видам строительно-монтажных работ в соответствии с МДС 81-25.2001.

Стоимость строительно-монтажных работ определена в базисном уровне цен 2000 г. с пересчетом в текущий уровень цен на I квартал 2020 г. путем применения индекса пересчета к СМР – 7,73 (прочие объекты) согласно письму Минстроя России от 09.02.2020 г. №5414-ИФ/09 (приложение №1).

Генеральная подрядная организация по строительству не определена.

Согласно п.4.100 МДС 81-35.2004 учтены затраты связанные с уплатой налога на добавленную стоимость (20%).

Затраты по локальному сметному расчету определились в сумме:

Всего ФЕР-2001	22,09 тыс. руб.
Всего в текущем уровне на 1 кв. 2020 г.	170,72 тыс. руб.
НДС 20%	34,14 тыс. руб.
Всего с НДС	204,86 тыс. руб.

Главный инженер проекта



А.А. Воробьев

Изн.№ подл	Подпись и дата	Взаим.Изн.№						Лист
						01.20/09-СМ.ПЗ	2	
Изм.	Кол.	Лист	№док	Подпись	Дата			